

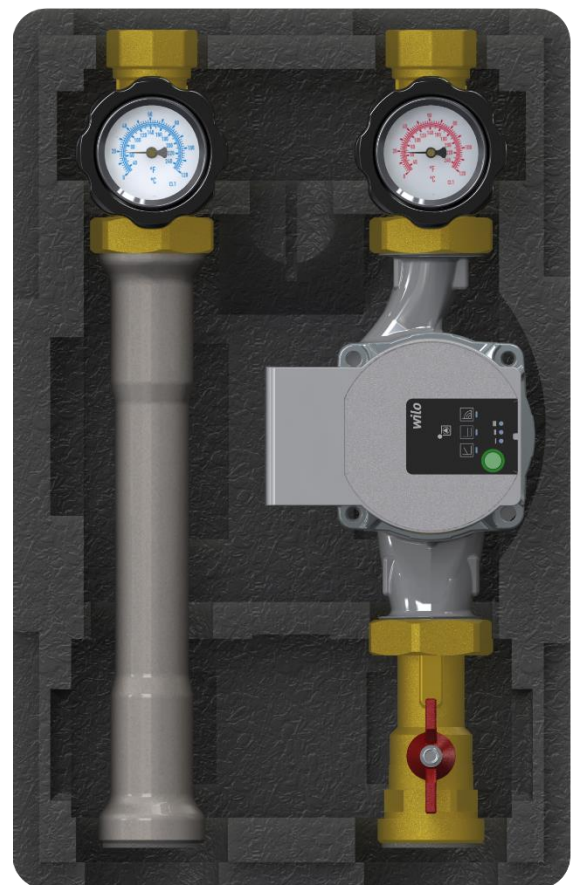

ST SilverTec

| | Description / Beschrijving |
|--|---------------------------------------|
| | Groupe pompe pour circuit non mélangé |
| | Pompunit voor ongemengd circuit |
| | |
| | |



Instructions pour l'installation, l'utilisation et l'entretien
Installatie-, gebruiks- en onderhoudsaanwijzingen

Introduction et mises en garde générales

LISTE DE COLISAGE

- N.1 Module direct
- N.1 Manuel d'instructions
- N.1 Notice de mises en garde

MISES EN GARDE GÉNÉRALES

Consulter attentivement ce manuel avant toute intervention sur l'appareil.

Afin d'adapter l'appareil au progrès technologique et aux exigences spécifiques en termes de production ou d'installation et de positionnement, le constructeur peut décider, sans aucun préavis, d'apporter des modifications sur ce dernier. Par conséquent, même les illustrations indiquées dans ce manuel diffèrent légèrement de l'appareil en votre possession, la sécurité et les indications de ce dernier sont garanties.

Ce manuel d'utilisation fait partie intégrante du produit et doit être conservé correctement pour maintenir son bon état et permettre sa consultation pendant toute la durée de vie de l'appareil.

Il est conseillé de le laisser toujours avec l'appareil et de le conserver avec soin pour toute consultation future même si l'appareil est vendu ou transféré à un autre propriétaire, ou si ce dernier devait déménager et laisser l'appareil, afin que le nouveau propriétaire ou l'employé puisse le consulter.

Contrôles préliminaires

Avant toute opération, retirer avec soin l'emballage et contrôler l'intégrité parfaite de l'appareil. En cas de défauts ou de dommages, ne pas installer ou tenter de réparer l'appareil mais contacter le revendeur.

Éliminer les parties de l'emballage conformément aux lois et règlements en vigueur.

Installation

Toutes les opérations doivent être effectuées avec l'alimentation coupée du réseau électrique.

L'installation doit être effectuée en conformité aux lois et aux réglementations de chaque pays.

La responsabilité du producteur est limitée à la fourniture de l'appareil. Son installation doit être réalisée de manière conforme selon les règles de l'art, en suivant les prescriptions indiquées dans ces instructions et les règles de la profession, par du personnel qualifié, qui agit pour le compte d'entreprises assumant l'entière responsabilité de l'installation complète.

Le constructeur n'est pas responsable du produit modifié sans autorisation ni de l'utilisation de pièces détachées qui ne seraient pas d'origine.

Raccordement électrique

L'installation et/ou la centrale devront être installées et raccordées par du personnel autorisé conformément aux normes en vigueur.

En présence de centrale électronique, brancher le câble d'alimentation de cette dernière à un interrupteur bipolaire doté de fusibles (alimentation 230 Vac 50 Hz).

Un raccordement correct à l'installation de mise à la terre est indispensable.



La commande doit être alimentée en réseau avec un interrupteur général différentiel de ligne en amont conformément aux normes en vigueur. Le fonctionnement correct de la commande est garanti seulement par le moteur spécifique pour lequel elle a été construite. Une mauvaise utilisation libère le constructeur de toute responsabilité.

Raccordement hydraulique

Après avoir transporté le KIT prévoir le serrage de toutes les bagues de serrage des tuyaux.

Faire particulièrement attention lors du raccordement du KIT à l'installation hydraulique, éviter de plier les tuyaux en cuivre du KIT (en cas de présence). Pour contraster la force de serrage exercée sur le tuyau de raccordement de l'installation hydraulique, utiliser une clé à fourche ou un autre outil sur la borne du KIT à raccorder.



L'installation, les raccordements et l'essai doivent être confiés à du personnel qualifié qui opère conformément aux normes en vigueur en suivant les instructions dans le manuel d'utilisation des produits thermiques.

Il est toutefois très important de suivre certains conseils durant l'utilisation de l'appareil :

- Ne pas toucher les parties chaudes de l'appareil comme les tuyaux d'alimentation et d'évacuation de l'eau. Tout contact peut provoquer des brûlures dangereuses.
- Ne pas mouiller l'appareil avec des pulvérisations d'eau et autres liquides.
- Ne poser aucun objet sur l'appareil.
- Ne pas exposer l'appareil aux vapeurs provenant d'une plaque de cuisson.
- L'utilisation de l'appareil est interdite aux enfants et aux personnes inexpérimentées.
- Ne pas toucher l'appareil avec des parties du corps mouillées ou humides et/ou les pieds nus.
- Ne pas tirer sur les fils électriques.
- Porter des gants de protection et des chaussures de sécurité avant de manipuler le produit

Données techniques

Données techniques

| | |
|--|------------|
| Débit conseillé | 2260 l/h |
| Température max. | 110 °C |
| Pression maximum de service | 6 bars |
| Température min. | 10 °C |
| Matériel robinet à boisseau sphérique/vanne mélangeuse | OT CW617N |
| Matériel isolation | EPP 38 g/l |
| Transmission thermique (λ 40°C) | 0.038 W/mk |
| Classe de réaction au feu | ISO 3795 |
| Matériel joints | SESALIT |
| Raccords côté installation | 1" F |
| Raccords côté primaire | 1"1/2 M |

Perte de charge / courbe des performances

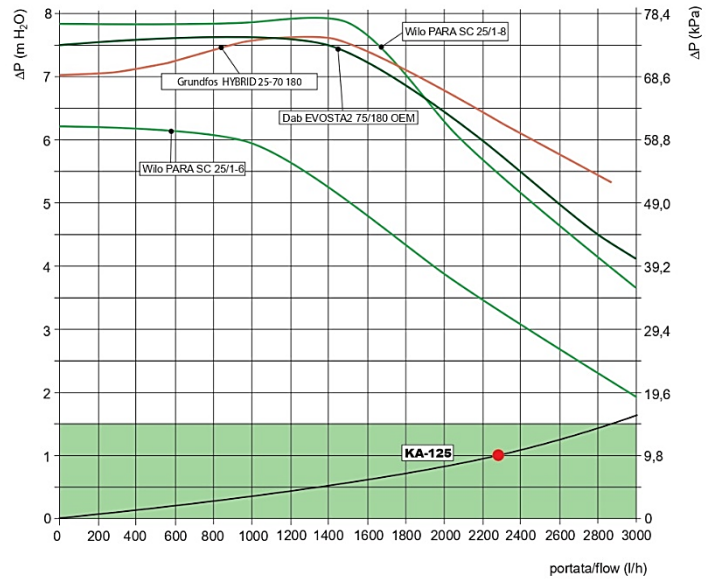

Dimensions et raccords

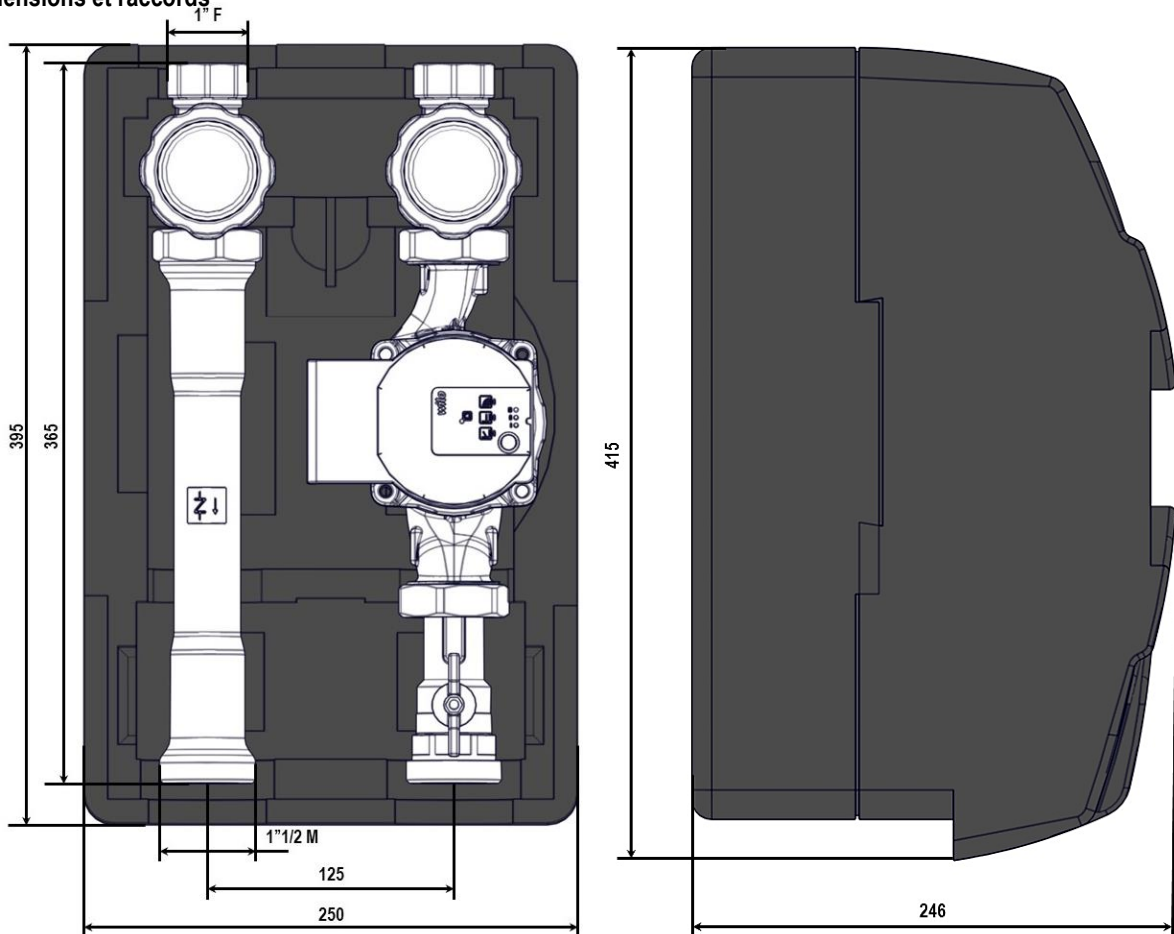

Description du produit

Les modules directs sont des modules de distribution compacts pour les installations de chauffage et de climatisation. Le module est fourni standard avec refolement à droite mais de simples interventions permettent de le prédisposer avec refolement à gauche.

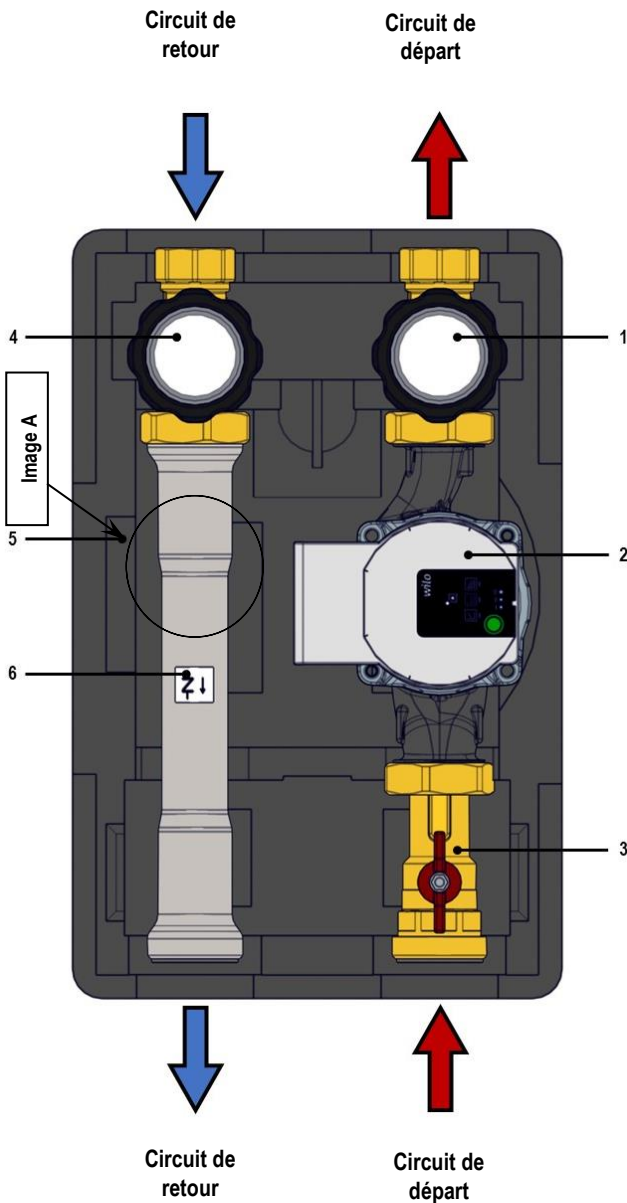

| | Description |
|---|--|
| 1 | Thermomètre en métal avec sérigraphie rouge (DÉPART) avec puits intégré dans la vanne, échelle de mesure 0 – 160°C ø 50 mm |
| 2 | Pompe de circulation |
| 3 | Robinet à boisseau sphérique |
| 4 | Thermomètre en métal avec sérigraphie bleue (RETOUR) avec puits intégré dans la vanne, échelle de mesure 0 – 160°C ø 50 mm |
| 5 | Boîtier isolant (frontal + arrière) en EPP 38g/l |
| 6 | Tuyau de retour peinture noire avec clapet anti-retour intégré (voir image "A") |

Image « A »

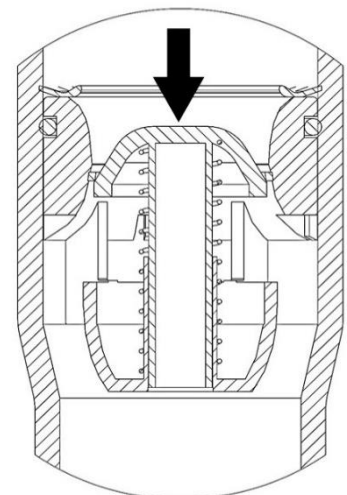

N.B.
Ouverture clapet anti-retour : env. 200 mm

MODALITÉ CHAUFFAGE

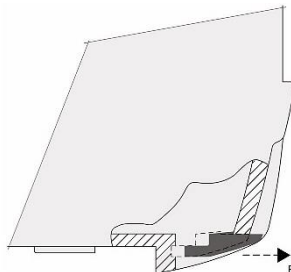
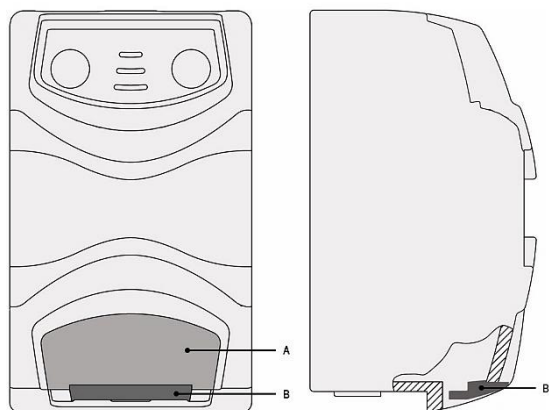

Placer le couvercle **A** comme indiqué. S'assurer que la partie coulissante **B** soit placée comme indiqué sur l'illustration.



MODALITÉ CHAUFFAGE
(période hivernale)
Avec circulation d'air pour ne pas surchauffer excessivement les composants électriques.

MODALITÉ FRAÎCHEUR

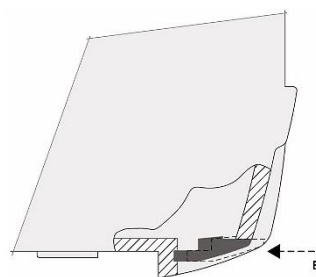
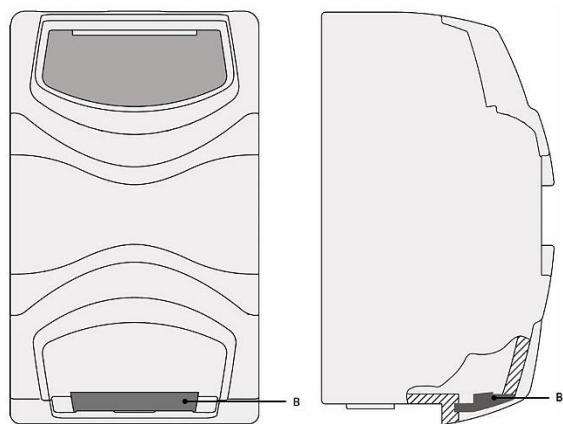

Retirer le couvercle **A** et le placer comme indiqué. S'assurer que la partie coulissante **B** soit placée comme indiqué sur l'illustration.



MODALITÉ FRAÎCHEUR
(période estivale)
Fermeture hermétique avec bouchons pour éviter l'effet condensation à l'intérieur du module.

Installation

Exemple d'installation sur collecteur

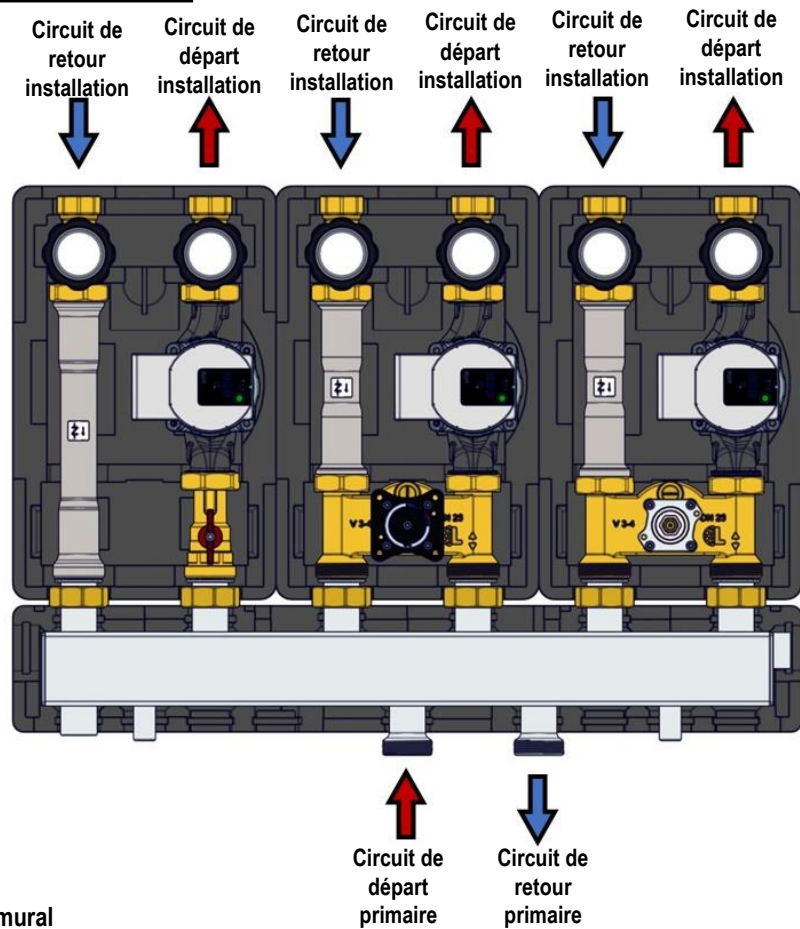

Montage sur étrier mural



IMPORTANT !
METTRE CORRECTEMENT À NIVEAU LE MODULE



Réf.2

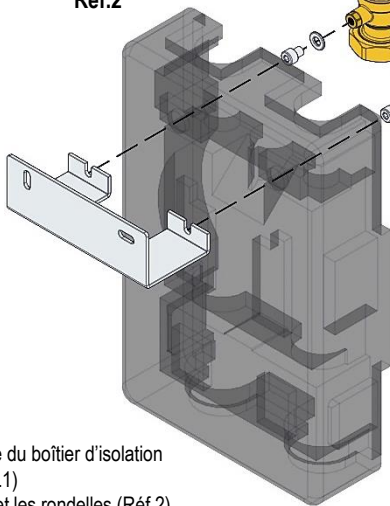

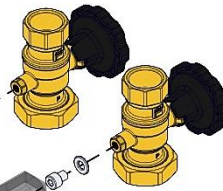

Réf.1



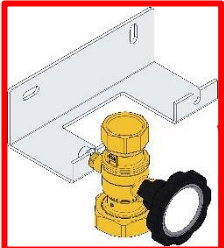

Réf.3

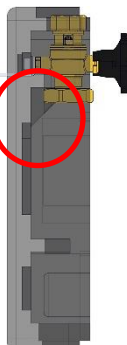

16. Fixer l'étrier au mur
17. Découper la partie arrière du boîtier d'isolation indiquée sur l'image (Réf.1)
18. Visser les vis à six pans et les rondelles (Réf.2) dans les pivots arrière de la vanne à boisseau sans les serrer hermétiquement
19. Installer le module doté d'isolation arrière dans les fentes de l'étrier de support (Réf.3)
20. Serrer hermétiquement les vis à six pans

Pièces détachées

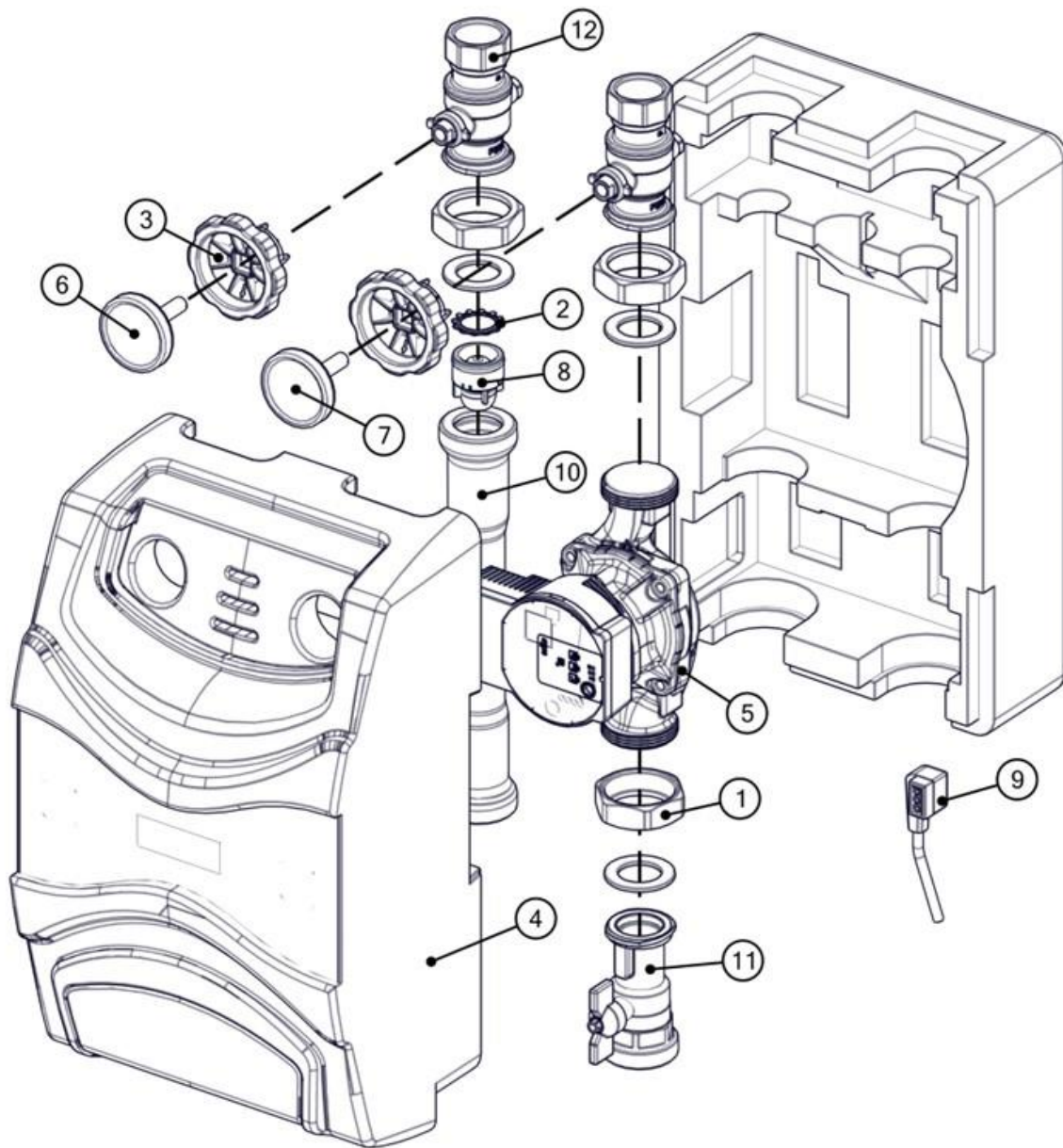

Description Circulateur

Wilo PARA SC 25/1-6

Code Article

512245250

| N | CODE | DESCRIPTION | Q° |
|----|----------|---|----|
| 1 | 20000352 | CALOTTE OT G"1/2 ES.51 X 16 ø41,6 | 3 |
| 2 | 20120553 | ANNEAU AUTOBLOQUANT | 1 |
| 3 | 20180551 | POIGNÉE PLASTIQUE NOIR | 2 |
| 4 | 20290141 | ISOLATION AVANT+ARRIÈRE EPP DN25 | 1 |
| 5 | 20313695 | CIRC WILO PARA SC 25/6 | 1 |
| 6 | 20352011 | THERMOMÈTRE BLEU ø50 0° - 160°C | 1 |
| 7 | 20352012 | THERMOMÈTRE ROUGE ø50 0° - 160°C | 1 |
| 8 | 20381151 | CLAPET ANTI-RETOUR OV32 | 1 |
| 9 | 20461080 | CONNECTEUR 90° ALIMENTATION CIRC | 1 |
| 10 | 33602711 | RACCORD DIST. H272 M-M 1"1/2 | 1 |
| 11 | 38000631 | VANNE À BOISSEAU SPHÉRIQUE DN25 + POIGNÉE ROUGE | 1 |
| 12 | 49152682 | VANNE À BOISSEAU SPHÉRIQUE OT DN25 2 VOIES | 2 |

Inleiding en algemene mededelingen

PAKLIJST

- Nr.1 Directe module
- Nr.1 Handleiding
- Nr.1 Mededelingenblad

ALGEMENE MEDEDELINGEN

Bestudeer deze handleiding aandachtig voordat met werkzaamheden aan de apparatuur wordt aangevangen.

De fabrikant kan zonder mededeling besluiten om de handleiding te wijzigen als dit voor de aanpassing van de apparatuur aan het technologische proces en aan specifieke installatie-, plaatsings- of productie-eisen noodzakelijk wordt geacht. De veiligheid van de apparatuur en de desbetreffende aanwijzingen worden altijd gewaarborgd, ook in het geval dat de illustraties van deze handleiding iets van de apparatuur in uw bezit afwijken.

Deze handleiding is een onderdeel van het product en moet op passende wijze bewaard worden om haar in perfecte staat te houden, zodat ze gedurende de levensduur van de apparatuur geraadpleegd kan worden.

Het wordt aanbevolen om de handleiding bij het apparaat te houden en zorgvuldig voor naslag te bewaren, ook als het apparaat verkocht of aan een andere eigenaar overgedragen wordt of het apparaat wegens een verhuizing achtergelaten moet worden, zodat de nieuwe eigenaar of de werknemer haar kan raadplegen.

Voorafgaande controles

Verwijder het verpakkingsmateriaal zorgvuldig en controleer of de apparatuur intact is, voordat met de werkzaamheden wordt aangevangen. Probeer de apparatuur niet te installeren of repareren, maar neem contact op met de verkoper als ze defecten of schade vertoont.

Voer het verpakkingsmateriaal af in overeenstemming met de toepasselijke voorschriften en wetten.

Installatie

Voer de handelingen altijd uit na de elektrische voeding te hebben afgescheiden.

Verricht de installatie in overeenstemming met de reglementen en wetten die in elk land van toepassing zijn.

De aansprakelijkheid van de fabrikant beperkt zich enkel tot de levering van het apparaat. Laat de installatie op vakkundige wijze in overeenstemming met de voorschriften van deze handleiding en de technische normen verrichten door bekwaam personeel dat op passende wijze handelt en de volledige aansprakelijkheid over de installatie op zich neemt.

De fabrikant kan niet aansprakelijk worden gesteld voor het product als dit zonder toestemming is gewijzigd of als niet-originele reserveonderdelen worden gebruikt.

Elektrische aansluiting

De installatie en/of regelmodule moeten in overeenstemming met de toepasselijke normen door bevoegd personeel worden geïnstalleerd en aangesloten.

Sluit de voedingskabel van de elektronische regelmodule aan een tweepolige schakelaar met zekeringen (voeding 230Vac 50Hz).

De installatie moet correct worden geaard.



De controller moet in overeenstemming met de toepasselijke normen met een aardlekschakelaar op het elektriciteitsnet worden aangesloten. De juiste werking van de controller wordt uitsluitend gewaarborgd voor de specifieke motor waar deze voor is gebouwd. De fabrikant kan niet aansprakelijk worden gesteld voor de gevolgen van een oneigenlijk gebruik.

Hydraulische aansluiting

Haal na het transport/de hantering van de KIT alle bevestigingsringen van de leidingen aan.

Let buitengewoon goed op wanneer de KIT op het waternet wordt aangesloten om te vermijden dat de koperen leidingen van de KIT (indien aanwezig) verbuigen.

Gebruik een steeksleutel of een andere gereedschap op het aansluitstuk van de aan te sluiten KIT om de spankracht die op de leiding van het waternet uitgeoefend wordt tegen te werken.



Laat de installatie, de aansluitingen en de test uitvoeren door gekwalificeerd personeel dat werkt volgens de toepasselijke normen en daarbij de aanwijzingen van de handleiding van thermische producten naleven.

Het wordt hoe dan ook aanbevolen om tijdens het gebruik van het apparaat het volgende advies op te volgen:

- De warme onderdelen van het apparaat, zoals de waterintrede- en wateruitredeleidingen, niet aanraken. Elke aanraking kan gevaarlijke brandwonden veroorzaken.
- Het apparaat niet bevochtigen met waterspatten of andere vloeistoffen.
- Geen enkel voorwerp op het apparaat aanbrengen.
- Het apparaat niet blootstellen aan dampen die van een kookplaat of fornuis afkomstig zijn.
- Het apparaat niet laten gebruiken door kinderen of onervaren personen.
- Het apparaat niet aanraken met natte lichaamsdelen en/of blootsvoets.
- Niet aan de elektrische draden trekken.
- Beschermende handschoenen en veiligheidsschoeisel dragen voordat het product wordt gehanteerd

Technische gegevens

Technisch

| | |
|-----------------------------------|------------|
| Aanbevolen debiet | 2260 l/h |
| Max. temperatuur | 110°C |
| Maximale bedrijfsdruk | 6 bar |
| Min. temperatuur | 10°C |
| Materiaal meng-/veiligheidsklep | OT CW617N |
| Isolatiemateriaal | EPP 38 g/l |
| Warmtegeleiding (λ 40°C) | 0.038 W/mk |
| Brandklasse | ISO 3795 |
| Materiaal afdichtingen | SESALIT |
| Aansluitingen installatiezijde | 1" F |
| Aansluitingen primaire zijde | 1 1/2 M |

Ladingverlies / prestatiecurven

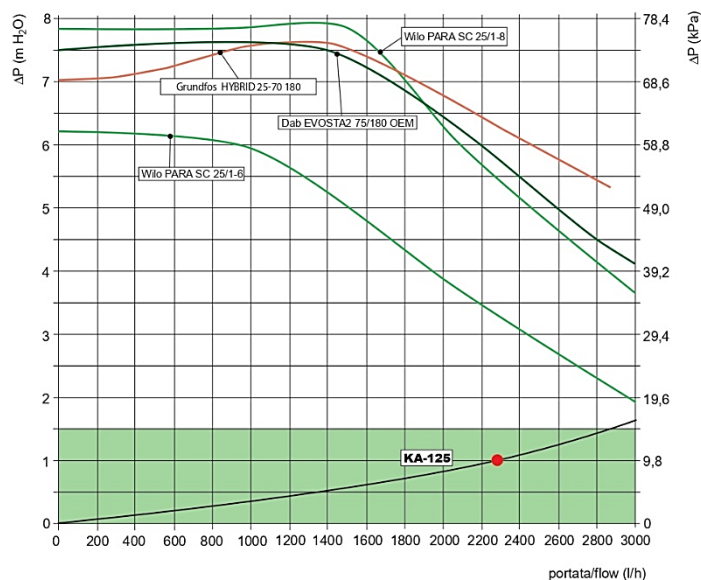

Afmetingen en

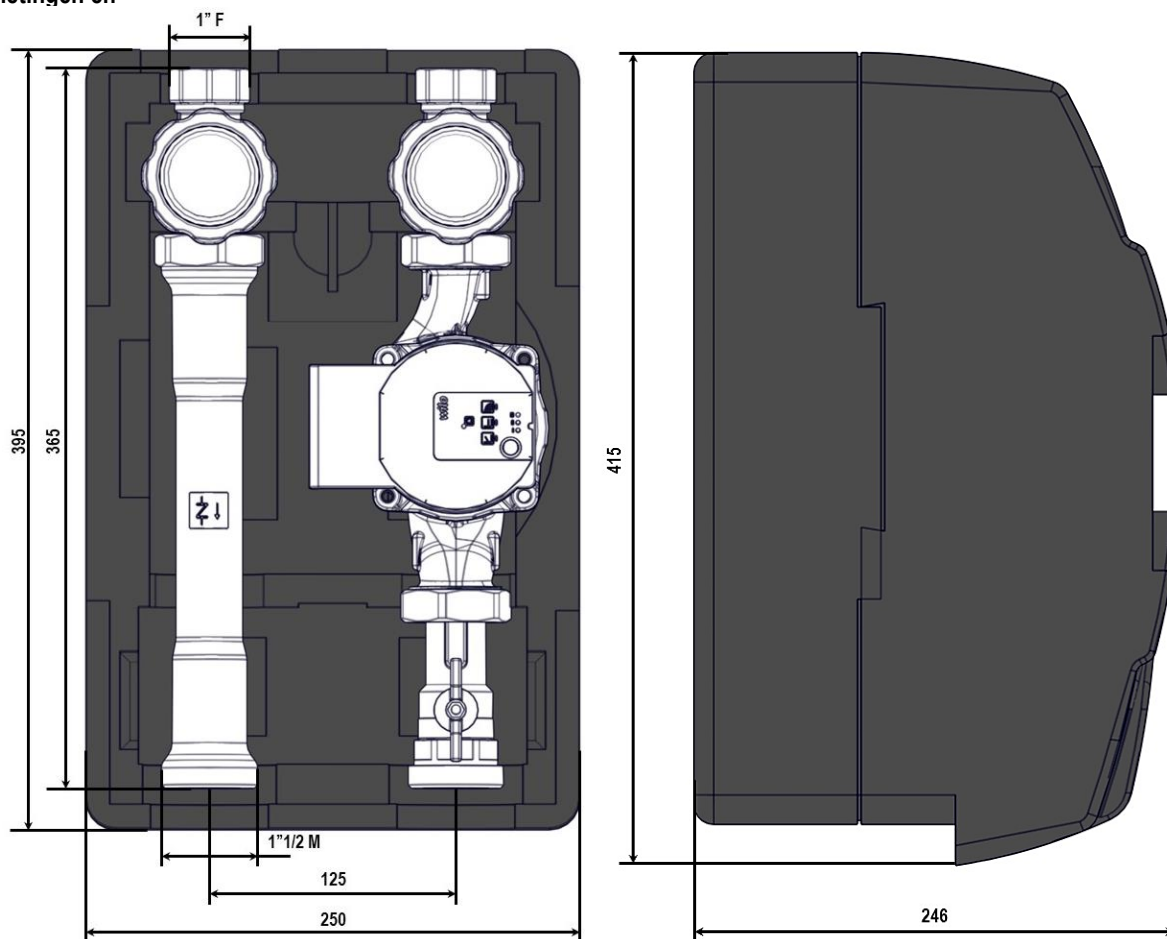

Productbeschrijving

Directe modules zijn compacte distributiemodules voor airco- en verwarmingsinstallaties. De module wordt standaard geleverd met de intrede rechts, maar met een aantal eenvoudige handelingen kan de intrede naar links worden verplaatst.

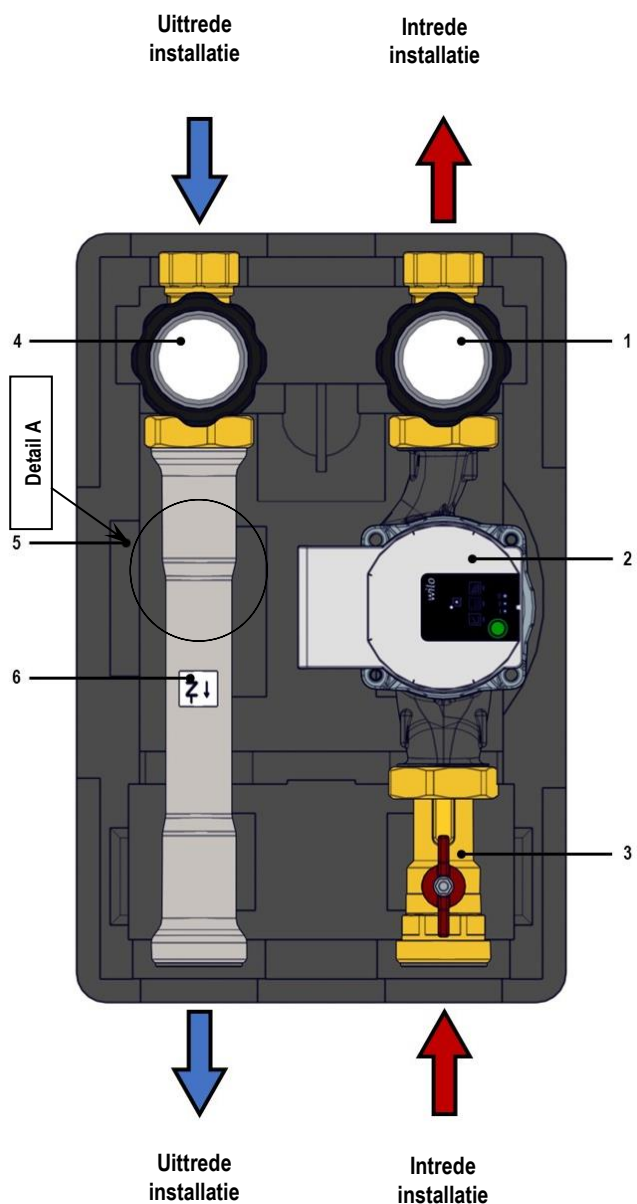

| | Beschrijving |
|---|--|
| 1 | Metalen thermometer met rode opdruk (INTREDE) met zitting in de veiligheidsklep, meetbereik 0 – 160°C ø 50 mm |
| 2 | Circulatiepomp |
| 3 | Afsluiter |
| 4 | Metalen thermometer met blauwe opdruk (UITTREDE) met zitting in de veiligheidsklep, meetbereik 0 – 160°C ø 50 mm |
| 5 | Isolerende omkasting (voor + achter) van EPP 38g/l |
| 6 | Zwart gelakte uitredeleiding met ingebouwde terugslagklep (zie detail "A") |

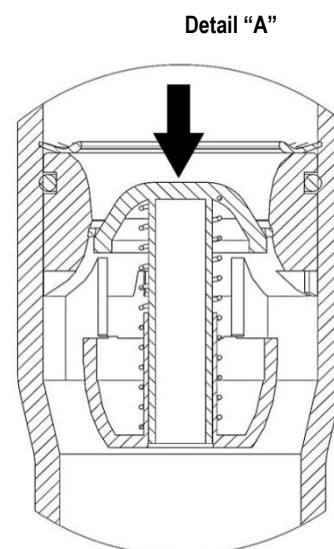

N.B.
Opening terugslagklep: circa 200 mm

Isolatiefunctie

VERWARMEN

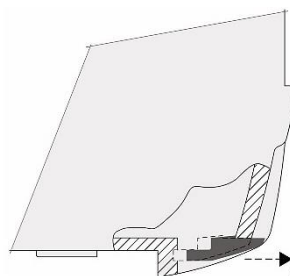
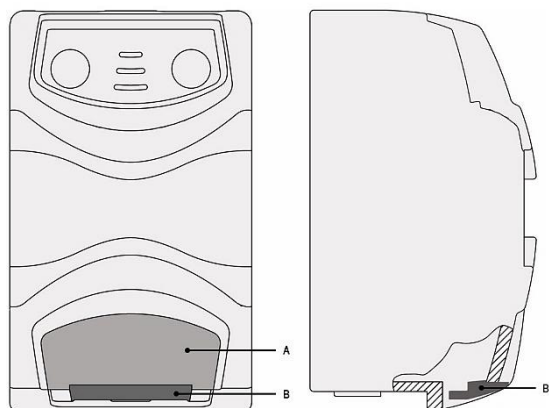

Sluit de dop **A** aan volgens de aanwijzingen. Controleer of het schuifelement **B** is geplaatst zoals op de afbeelding is getoond.



VERWARMEN
(winterperiode)
Met luchtrecirculatie zodat de elektrische onderdelen niet oververhit raken.

KOELEN

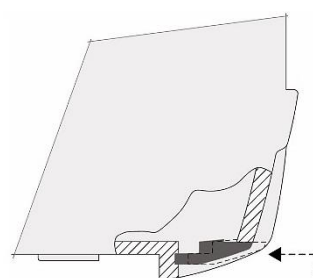
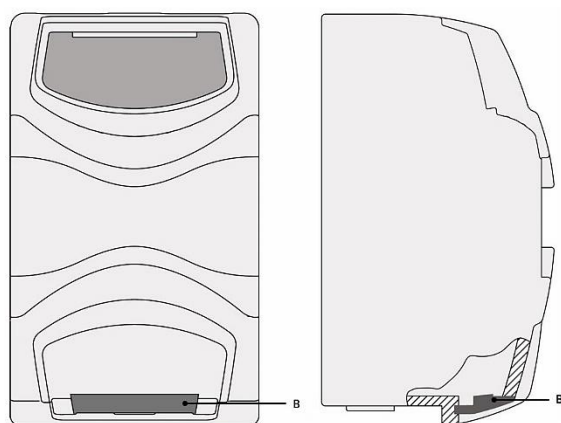

Verwijder de dop **A** en breng hem aan zoals is getoond. Controleer of het schuifelement **B** is geplaatst zoals op de afbeelding is getoond.



KOELEN
(zomerperiode)
Hermetische afsluiting met doppen om condensvorming in de module te vermijden.

Installatie

Voorbeeld van de installatie op een collector

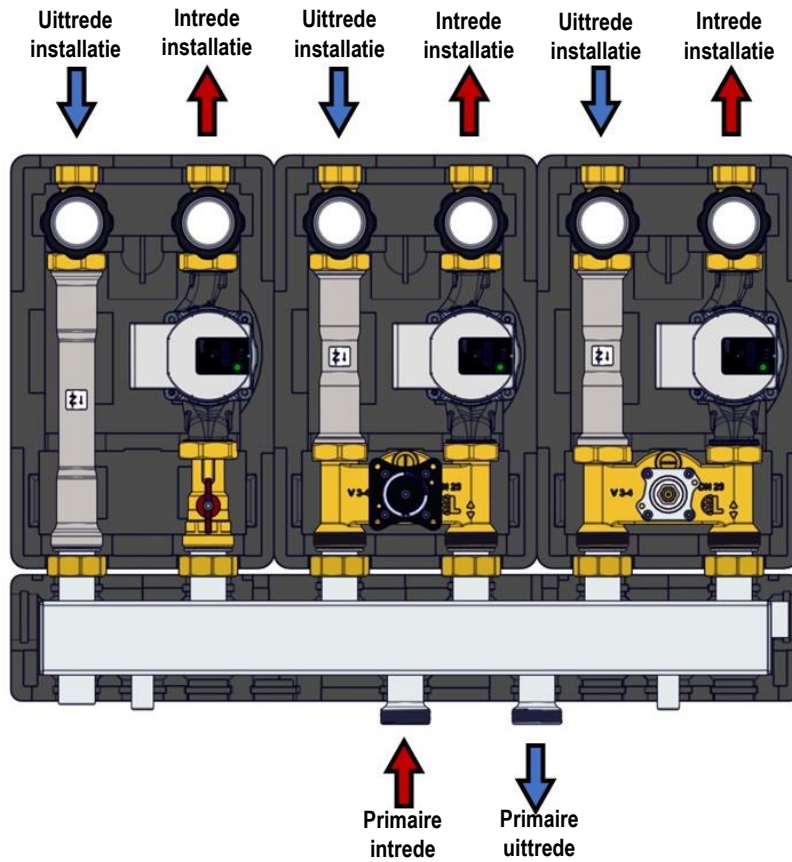

Montage op wandbeugel



BELANGRIJK!
PLAATS DE MODULE
OP CORRECTE WIJZE

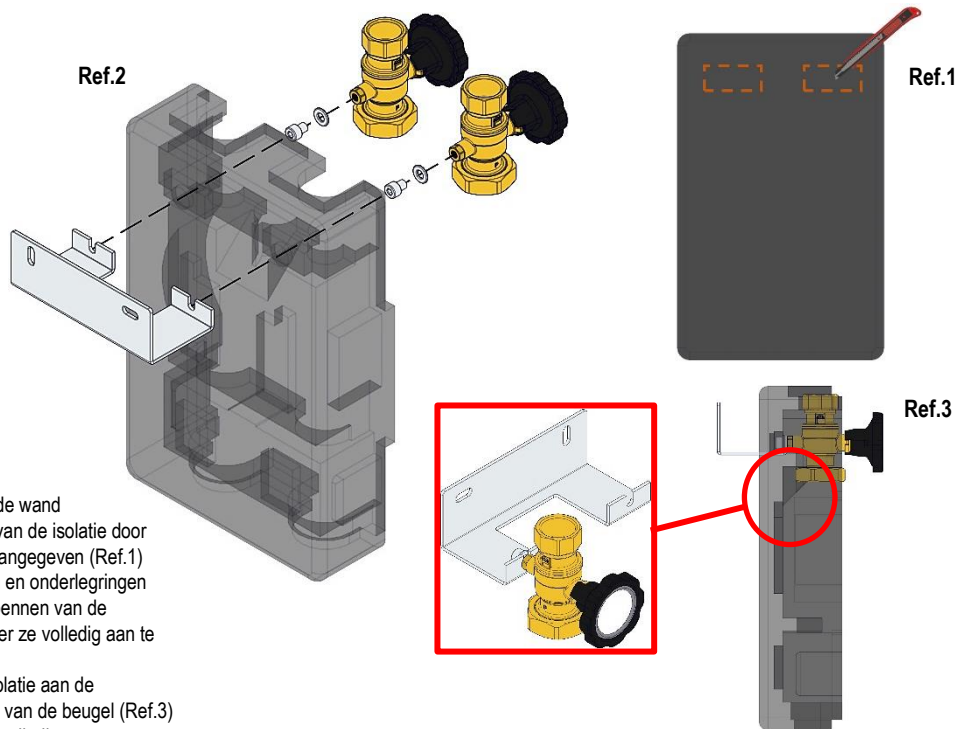

21. Bevestig de beugel aan de wand
22. Snijd het achterste deel van de isolatie door dat op de afbeelding is aangegeven (Ref.1)
23. Draai de inbusschroeven en onderleggingen (Ref.2) op de achterste pennen van de veiligheidskleppen, zonder ze volledig aan te halen
24. Plaats de module met isolatie aan de achterzijde in de sleuven van de beugel (Ref.3)
25. Haal de inbusschroeven volledig aan

Reserveonderdelen

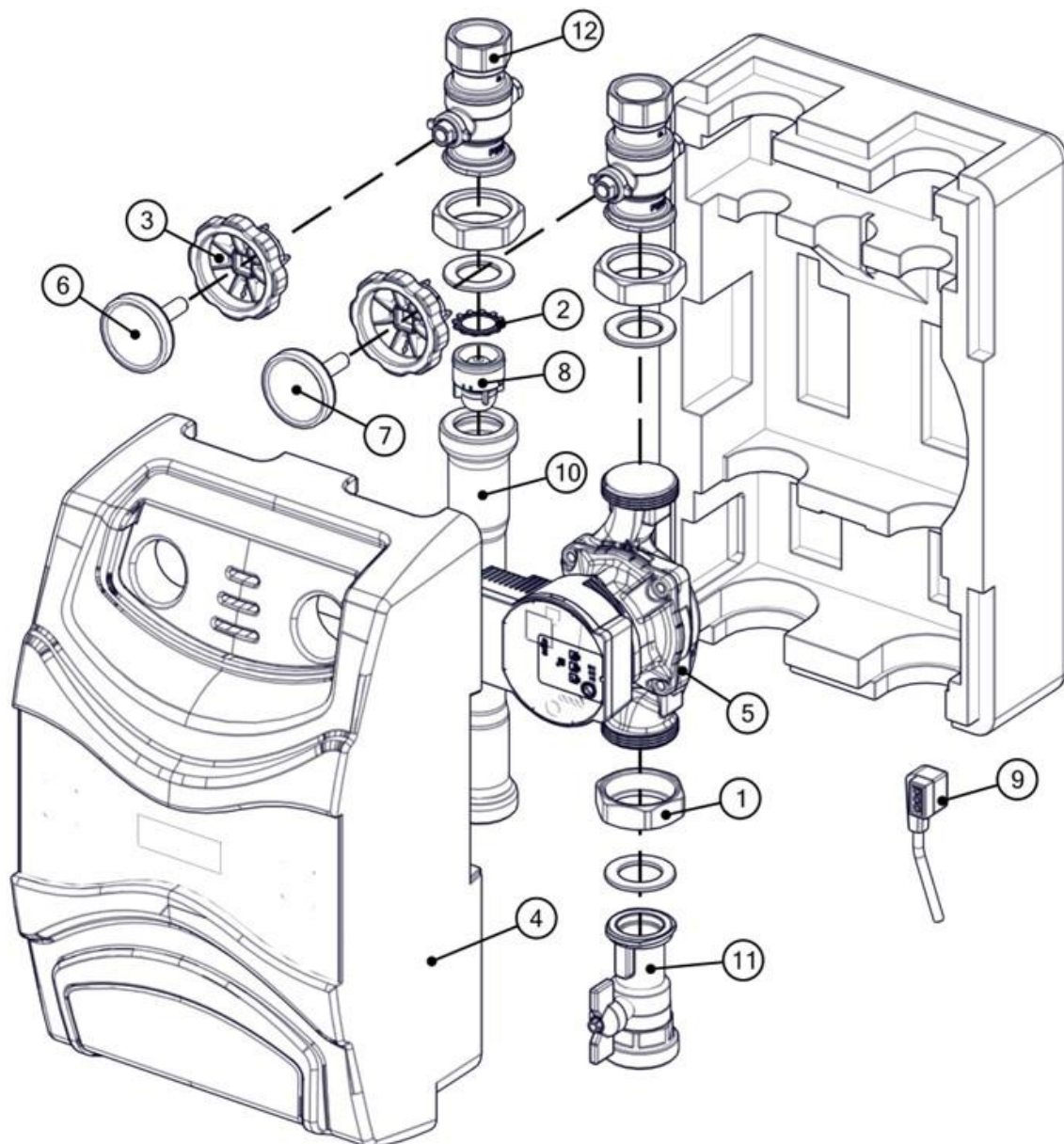

Beschrijving circulatiepomp

Wilo PARA SC 25/1-6

Artikelcode

512245250

| NR. | CODE | BESCHRIJVING | HOEV. |
|-----|----------|---------------------------------------|-------|
| 1 | 20000352 | KAP OT G"1/2 ES.51 X 16 ø41,6 | 3 |
| 2 | 20120553 | ZELFBORGENDE RING | 1 |
| 3 | 20180551 | ZWARTE PLASTIC HANDGREEP | 2 |
| 4 | 20290141 | ISOLATIE VOOR+ACHTER EPP DN25 | 1 |
| 5 | 20313695 | CIRCULATIEPOMP WILO PARA SC 25/6 | 1 |
| 6 | 20352011 | THERMOMETER BLAUW ø50 0° - 160°C | 1 |
| 7 | 20352012 | THERMOMETER ROOD ø50 0° - 160°C | 1 |
| 8 | 20381151 | TERUGSLAGKLEP OV32 | 1 |
| 9 | 20461080 | CONNECTOR 90° VOEDING CIRCULATIEPOMP | 1 |
| 10 | 33602711 | VERBINDING AFST. H272 M-M 1"1/2 | 1 |
| 11 | 38000631 | VEILIGHEIDSKLEP DN25 + RODE HANDGREEP | 1 |
| 12 | 49152682 | 2-WEG VEILIGHEIDSKLEP OT DN25 | 2 |